



by access

Reconocimiento de Matrículas

Id-Park

Software de gestión de parking y estacionamientos

Código: 031-0192



Software para el control de parking y estacionamientos

Id Park es un software especialmente diseñado para el sistema de control de acceso eficaz y eficiente.

Este sistema de control de acceso basado en PC también aumenta los niveles de seguridad, controlar qué partes del edificio se puede acceder y por quién.

Id Software Park es un sistema en red, que permite el control de acceso desde una ubicación central y ofrece informes detallados sobre el movimiento de los empleados y visitantes a través del edificio.

El desarrollo de esta aplicación se hizo en C # con Microsoft. NET Framework, basado en Microsoft SQL Server 2000 Enterprise versiones, motor Standard o Desktop.

Usuarios:

La lista de usuarios muestra la información de todos los usuarios que pueden utilizar el sistema de acceso y ser asociados con uno o más vehículos. En el caso de utilizar un control de permisos por zonas con planes de acceso se requiere crear usuarios y su relación con los coches.

Vehículos:

Información de todos los vehículos incluidos en el sistema. Búsqueda de vehículos por matrícula, número o usuario.

Visualización de accesos de vehículos validos y rechazados, detectados por todas las cámaras.

Visualización en tiempo real de la última matrícula capturada por las cámaras.

Otras funcionalidades:

Apertura de las barreras desde software.

Configuración de cámaras desde software.

Módulos opcionales:

Modulo Park Plate de reconocimiento de matrículas

Nueva funcionalidad para el control de matrículas mediante CCTV, que nos permite un mejor control de accesos al parking mediante la utilización de cámaras de vídeo.

La posibilidad de reconocer matrículas mediante cámaras de vídeo integrada con el sistema de control de accesos nos permite de una forma más cómoda la apertura de barreras de parking y portones eléctricos de los vehículos autorizados.

Modulo Park Capacity - Control de aforo del parking

Contador de entradas y salidas para la gestión de los lugares de parking existentes.

Modulo Park Free - Señalización led de lugares libres y ocupados

Módulo para la gestión espacios libres con indicación de plazas mediante LED luminosos.

Modulo Park MSG - Apertura de barreras por teléfono móvil

A través de este módulo es posible la apertura de barreras de parking mediante envío de sms desde teléfono móvil.

Modulo Park GSM - Apertura de barreras por proximidad

Apertura de barreras de parking mediante tecnología de proximidad.

ID-Park Plate

Software de reconocimiento de matrículas

Código: 031-0146 Licencia Master 1 cámara

Código: 031-0147 Licencia por cada cámara adicional



¿Qué es el reconocimiento de matrículas?

El módulo de reconocimiento de matrículas, consiste en un sistema electrónico con grabación de imágenes y captura OCR que permite localmente o en remoto validar presencias, entradas y autorizaciones de vehículos, tras comparar la base de datos utilizada. Puede ser aplicado para apertura y cierre de barreras de parking, puertas automáticas, acceso a parkings de estacionamiento entre otros.

¿Puede un sistema de reconocimiento de matrículas sustituir o complementar los servicios de vigilancia humana?

Al verificar y validar de manera automática el accesos en las entradas y salidas de un recinto, este sistema sustituye o complementa en parte o su totalidad el servicio de vigilantes (dependiendo de los sistemas instalados), conforme a las prioridades y necesidades de los clientes, reduciendo los costes e incrementando otras vertientes de la seguridad. En conjunto con sistemas de vídeo vigilancia, permite minimizar los riesgos y los vigilantes de seguridad en el recinto.

¿En qué situaciones se instala?

El sistema de vídeo vigilancia con módulo activo de reconocimiento de matrículas puede ser instalado en todos los locales donde los accesos tienen que ser validados y controlados o en parkings y parques de estacionamiento para una mayor seguridad de control de accesos a las instalaciones.

¿Qué instalaciones pueden servir de referencia?

Como ejemplo podemos referir entradas de recintos cerrados (Urbanizaciones, oficinas o parques empresariales), fabricas, almacenes, parkings públicos y privados, gasolineras y estaciones de servicio y otros locales con necesidad de accesos para vehículos (puertos, aeropuertos, centros militares, etc.).

¿Cómo funciona el sistema de reconocimiento de matrículas?

El sistema de reconocimiento de matrículas permite de forma automatizada, obtener información sobre quién, cuándo y como entró o salió del recinto, o quien se encuentra dentro del mismo en una determinada fecha y hora. Automáticamente reconoce, detecta y verifica el número de matrícula de todos los vehículos que pasan por un punto de control, sea de entrada o de salida, a alta o baja velocidad.

Automatización de los sistemas existentes

De acuerdo con la política de accesos definida, el sistema activa o no, los medios de control existentes, sean barreras de parking, bolardos, puertas automáticas, semáforos y otros medios de control.

Accesos controlados de manera visual

Incrementa los niveles de seguridad, no solo a través del reconocimiento de matrícula, sin también con el nivel de autorización y el estado del vehículo. Esto permite una monitorización constante de los vehículos y conductores en los accesos a su empresa.

Previsión y organización de accesos

Permite la gestión de accesos por vehículo (individual o grupos), organización o empresa, departamento, horas, días de la semana entre otros.

IDRM-IC

Cámara IP para sistemas de reconocimiento de matrículas

Código: 018-0003 IDRM-02IC - Blanco y negro

Código: 018-0006 IDRM-03IC - Color



IDRM-IC es una cámara IP totalmente digital, creada específicamente para sistemas de reconocimiento de matrículas y control de accesos en parques de estacionamiento o condominios cerrados. Es una cámara compacta, con caja sellada, impermeable y resistente con una clasificación IP65.

La cámara incluye infra-rojos sincronizados (IR) LED para placas poco reflectoras, unidades de iluminación que proporcionan imágenes claras y nítidas durante el día y la noche. Sus características técnicas incluyen configuraciones día y noche (auto switching) y funciones de control de barreras (trigger in/out).

Especificaciones técnicas

Resolución: 1280 x 960 pixels

Sensor: Color Progressive scan CMOS 1/3"

Frames: 45 frames/sec

Día/Noche configurable mediante switch

CPU 500 MHz DSP con chip de proceso de imagen.

Ethernet

Rango de temperatura: -20°C ~ 40°C

Rango de protección: IP65

Dimensiones: 328 x 132 x 100mm

IR High Power LED regulable

Incluye:

Isolador óptico IDRM

Caja de derivación estanca.

Relé externo.

Transformador 12V, 1A

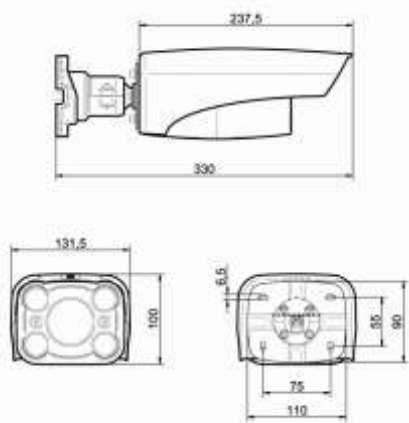

PARKIT-01

Electrónica conexión de dispositivos externos a reconocimiento de matrículas

Código: 018-0005

Interface que permite a la cámara de reconocimiento de matrículas accionar un dispositivo externo (Barrera de parque, portón, automatismo, etc) a través de relé (contacto seco NO/NC) tras la validación de la matrícula.



PD-132

Detector de lazo inductivo.

Código: 008-1181 - Monocanal

Código: 008-1182 - Bicanal

Detector de lazo inductivo para accionamiento de cámara de reconocimiento de matrículas. Incluye fuente de alimentación 12VDC 1A referencia 045-0004.



BAC-RM3

Columna para cámara de reconocimiento de matrículas.

Columna para instalación de cámaras de reconocimiento de matrículas.

Medidas: 120mm x120mm x 2.020mm



Id & Security



SISTEMAS BYACCESS, S.L.
C/ Puente de Madrid, 28
28412 - Cerceda - Madrid
SPAIN
Tel: +34 918 420 129
info@byaccess.com
www.byaccess.com

GRUPO SDI
"Associated Partner"

Oficina Central y SAT.
C/ Puente de Madrid, 28
28412 - Cerceda - Madrid
SPAIN
Tel: +34 918 420 130
info@grupo-sdi.com
www.grupo-sdi.com



**Sistemas
Seguridad.com**



sistemasseguridad.com

identialia



www.identialia.com

Los datos técnicos e informaciones que aparecen en este catálogo no tienen valor contractual y pueden ser modificados por los fabricantes de dichos artículos. Todos los nombres propios de programas, sistemas operativos, equipos hardware, etc., que aparecen en este catálogo son propiedad de sus respectivas compañías u organizaciones.